



Трансформаторы ТСЛ 10 кВ «Трансформер» с пониженным уровнем шума



Технические характеристики трансформаторов ТСЛ 10 кВ с пониженным уровнем шума

Мощность кВА	Напряжение		Схема и группа соединения	Uк %	Iхх %	Потери		Масса кг
	ВН кВ	НН В				х.х., Вт	к.з., Вт*	
400	10	230 400	Д/Ун-11 У/Ун-0	6	0,4	800	5600	1400
1000				6	0,3	1500	8900	2650
2000				6	0,3	2400	15600	4350
2500				6	0,3	3000	19500	5150

*Потери короткого замыкания приведены к температуре 115°C

Корректированные уровни звуковой мощности трансформаторов типа ТСЛ

Мощность кВА	Корректированный уровень звуковой мощности не более L _{ра} , дБА	
	с нормальным уровнем шума	с пониженным уровнем шума
400	76	66
1000	78	70
2000	81	75
2500	82	76



Трансформаторы ТСЛ 10 кВ «Трансформер» с пониженным уровнем шума

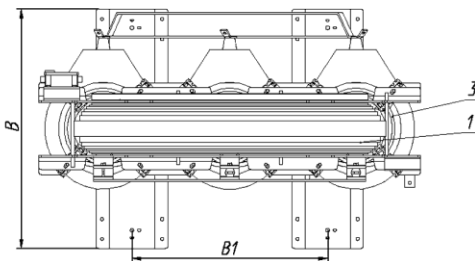
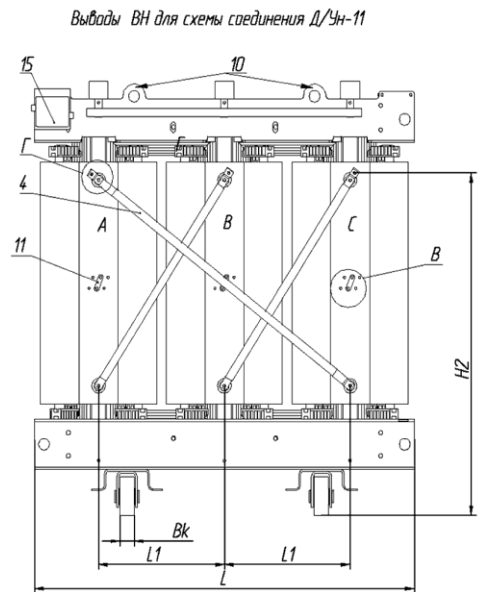
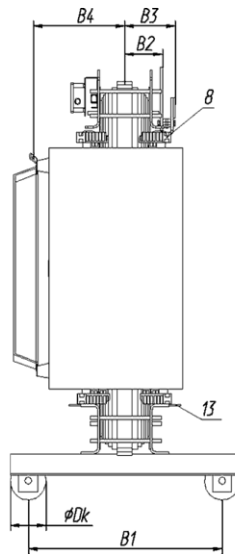
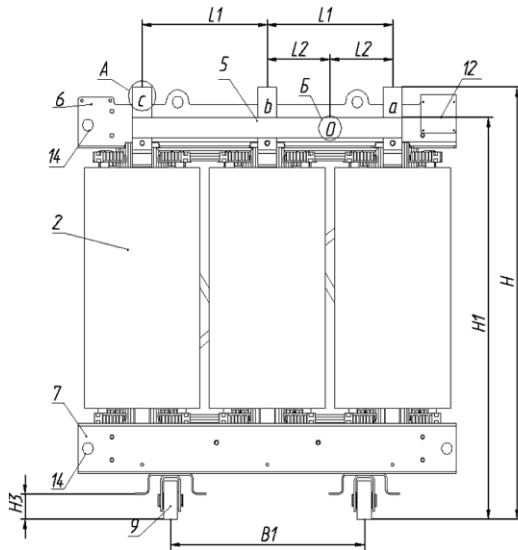

Регулировка напряжения

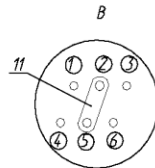

соединить зажимы	Напряжение
1 - 4	-5 %
1 - 5	-2,5 %
2 - 5	ном.
2 - 6	+2,5 %
3 - 6	+5 %

Выходы ВН для схемы соединения У/Ун-0

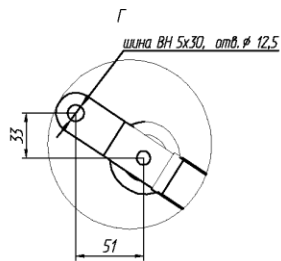
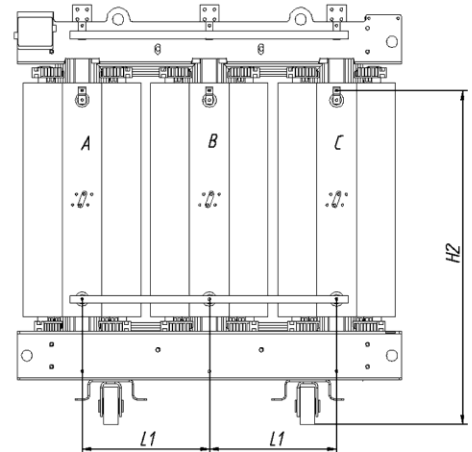

Поз.	Наименование	Поз.	Наименование	Поз.	Наименование
1	Магнитопровод	6	Верхние прессующие блоки	11	Перемычка ВН
2	Обмотки ВН	7	Нижние прессующие блоки	12	Табличка
3	Обмотки НН	8	Прессующие винты и изоляторы	13	Заземление
4	Шины ВН	9	Колесо	14	Такелажные отверстия
5	Шины НН	10	Строповочные отверстия	15	Распред. коробка для термодатчиков



Трансформаторы ТСЛ 10 кВ «Трансформер» с пониженным уровнем шума

Габаритные размеры

Мощность кВА	Габаритные размеры											
	по высоте				по ширине			в глубину				
	H мм	H1 мм	H2 мм	H3 мм	L мм	L1 мм	L2 мм	B мм	B1 мм	B2 мм	B3 мм	B4 мм
400	1280	1195	955	80	1390	460	230	750	600	140	193	350
1000	1720	1630	1330	107	1600	530	265	970	820	175	245	390
2000	2205	2020	1743	130	1760	590	295	1270	1070	212	332	421
2500	2285	2100	1785	130	1885	625	313	1270	1070	205	310	425

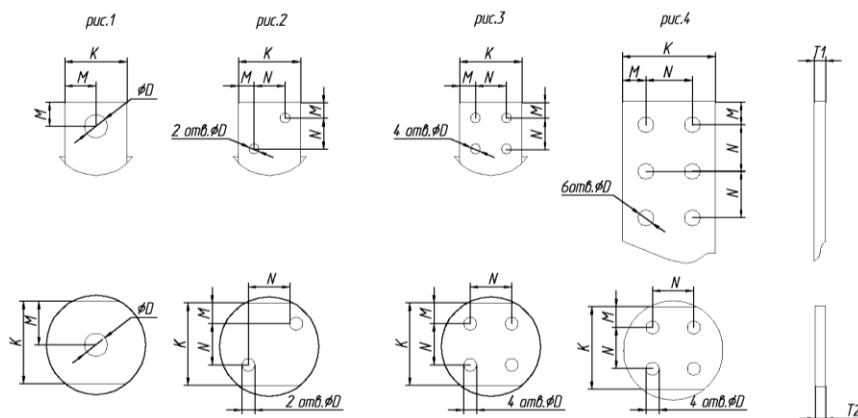

Присоединительные размеры

Мощность кВА	Присоединительные размеры шины НН							Размеры колес	
	Рис.	K мм	M мм	N мм	T1 мм	T2 мм	D мм	Dk мм	Bk мм
400	3	60	15	30	6	6	10,5	125	40
1000	3	80	20	40	10	10	12,5	150	60
2000	4	120	30	60	15	30	16,5	200	84
2500	4	120	30	60	15	15	16,5	200	84